

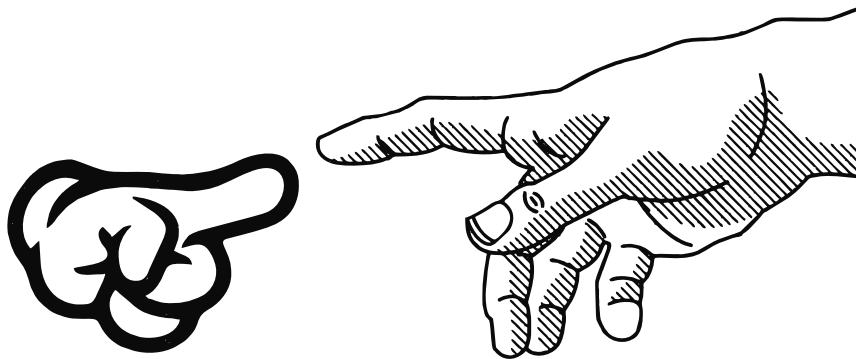

**Es müssen nicht gleich Comics sein,  
aber wir können gleich von Comics lernen.**

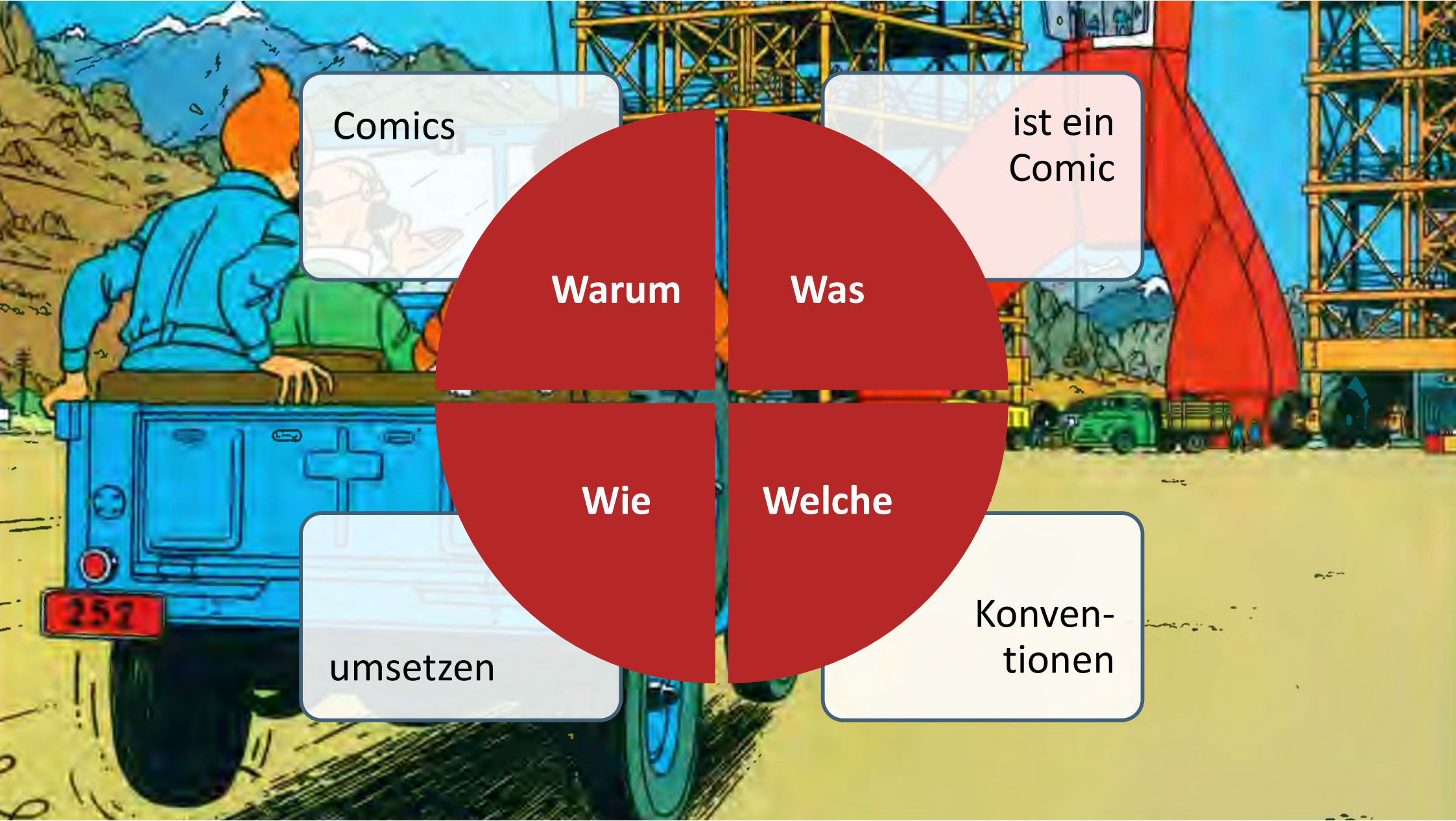



Comics

ist ein  
Comic

Warum

Was

Wie

Welche

umsetzen

Konven-  
tionen

## *Warum sollten wir einen Blick auf Comics werfen?*

*... wegen den Schwächen bildlicher Darstellungen:*

dreidimensionale  
Objekte auf  
zweidimensionalen  
Flächen



Objekteigenschaften  
und  
Objektaufbau  
darstellen



Dynamische Objekte  
in  
statischen Bilder  
darstellen



*... und wie dies Comics gelöst haben.*

# Warum sollten wir einen Blick auf Comics werfen?

*... und einiges mehr:*





*Was ist ein Comic?*

*Langweilige Frage!*



Quelle: [www.wikipedia.org](http://www.wikipedia.org)





## Was ist ein Comic?

Zu räumlichen  
Sequenzen angeordnete,  
bildliche oder andere  
Zeichen, die  
Informationen  
vermitteln ...



*Scott McCloud*

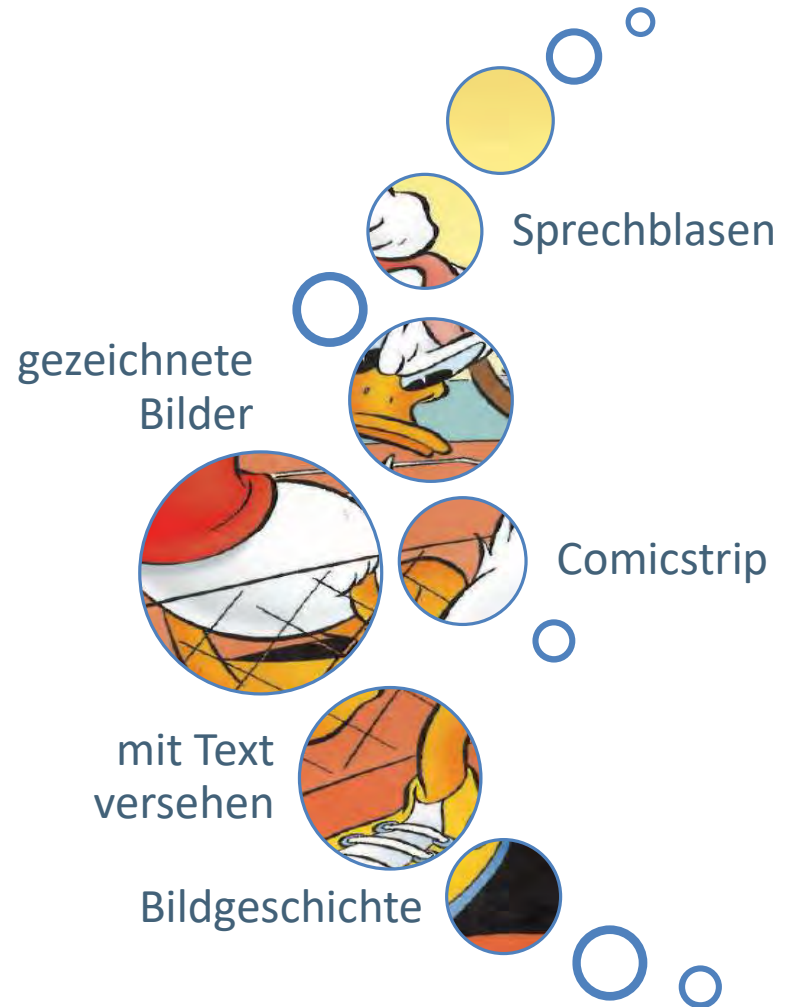

## Scott McWer?

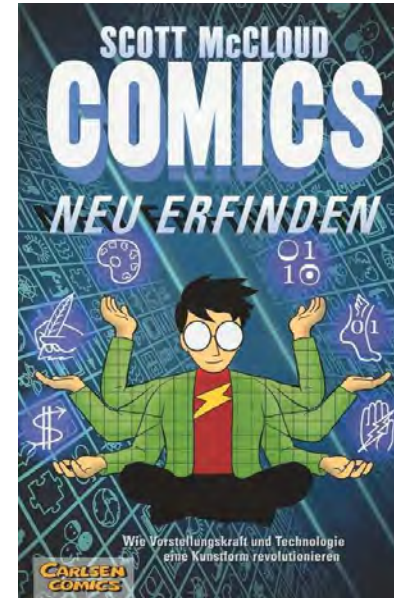

[www.scottmccloud.com](http://www.scottmccloud.com)



# Scott McCloud goes technical



[www.google.com/googlebooks/chrome/index.html](http://www.google.com/googlebooks/chrome/index.html)

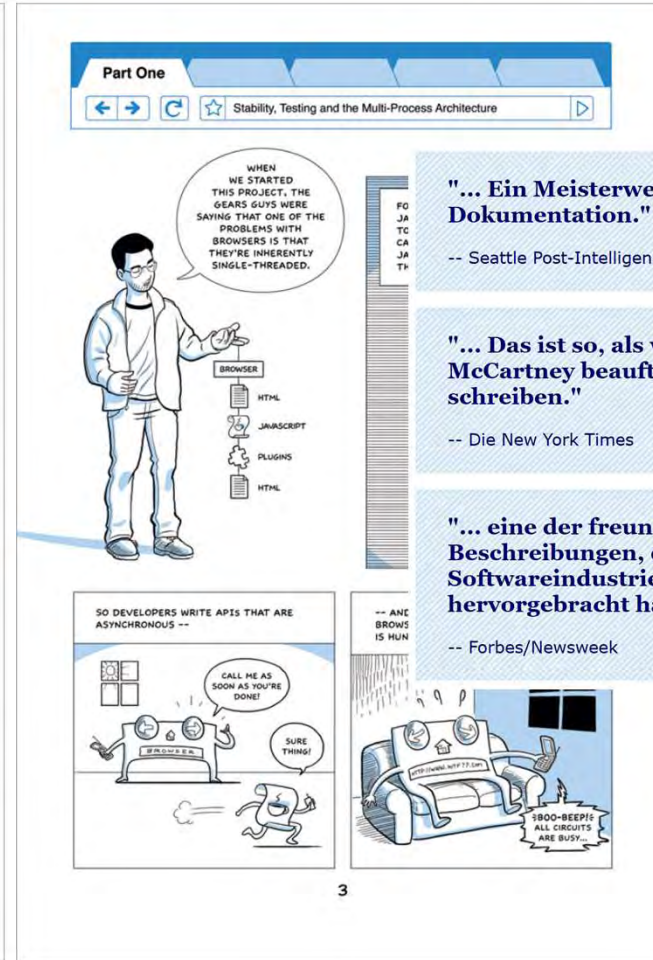

"... Ein Meisterwerk der Software-Dokumentation."  
-- Seattle Post-Intelligencer

"... Das ist so, als würde man Paul McCartney beauftragen, einen Jingle zu schreiben."  
-- Die New York Times

"... eine der freundlichsten technischen Beschreibungen, die die Softwareindustrie bisher hervorgebracht hat."  
-- Forbes/Newsweek

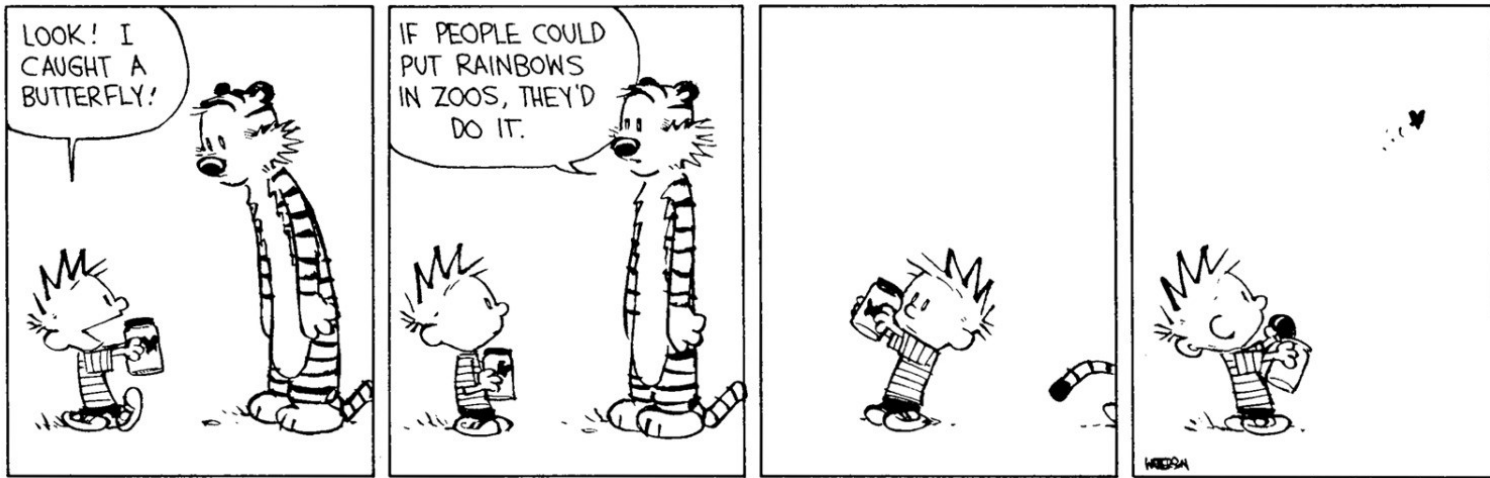

Quelle: Calvin and Hobbes by Bill Watterson

# UI

# UX





@iam Developer

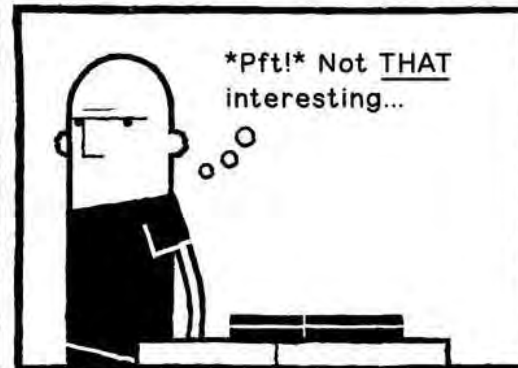

Gifs not jiffs by @bruised\_blood

113  
APRIL 1966  
60 Pf.

# MOZAIK

VON  
HANNES  
Hegen



## DAS WAGENRENNEN



„Das sollt ihr mir büßen! Ich pläge mich hier ab und ihr ver-  
derbt mir alles! Faß zu, Holofernes!“ Der Hund des Gärtners

läßt sich das nicht zweimal sagen und beißt Rasantes ins Bein.  
Karambolages' hat sein Teil schon weg. Er liegt in einer Aloe.



Die Stacheln der Pflanze wirken nicht viel anders als Holo-  
fernes' scharfe Zähne. „Auuuuu, ich bin ganz durchlöchert!“



Während Karambolages unter der Aloe hervorkriecht, versucht  
Rasantes sein Bein aus den Zähnen des Gärtnerhundes zu be-  
freien. Das geschieht unter lautem Geknurr und Jammerschrei.



Schon beim Krachen des Zusammenstoßes waren der Kanzler und die  
Digidags an die Brüstung geißelt und schauten sprachlos hinunter.  
Der Diener kommt dazu und läßt vor Schreck das Tablett fallen.



## UNTER RÄUBERN



Das ist alles, was du weißt? Und dazu habe ich dich als Kundehafter ausgeschickt?!



Das ist ja eine — auuuu, mein Bein — die alte Wunde ...

Hier, nehmen Sie meinen Rosmarientrakt zum Einreiben! Der hilft immer!



Oh, das tut gut!

Lassen Sie uns laufen?

Ach ja, bitte! Bei uns ist doch nichts zu holen!

Nun hört und seht euch das an! Wir fangen ihm mit vieler Mühe wenigstens noch diese kleine Beute, und er läßt sie womöglich noch ungeschoren davonziehen.



Aber was sollen uns die denn schon nutzen?

Sehr viel, Ich kenne sie zufällig. Sie wissen um das Geheimnis eines großen Schatzes.



Was steckt ihr hier die Köpfe zusammen? Wir reiten sofort los und suchen die Karawane!

Und was ist mit deinem Bein, o Hauptmann?



# Metamorphose





# Graphic Novel

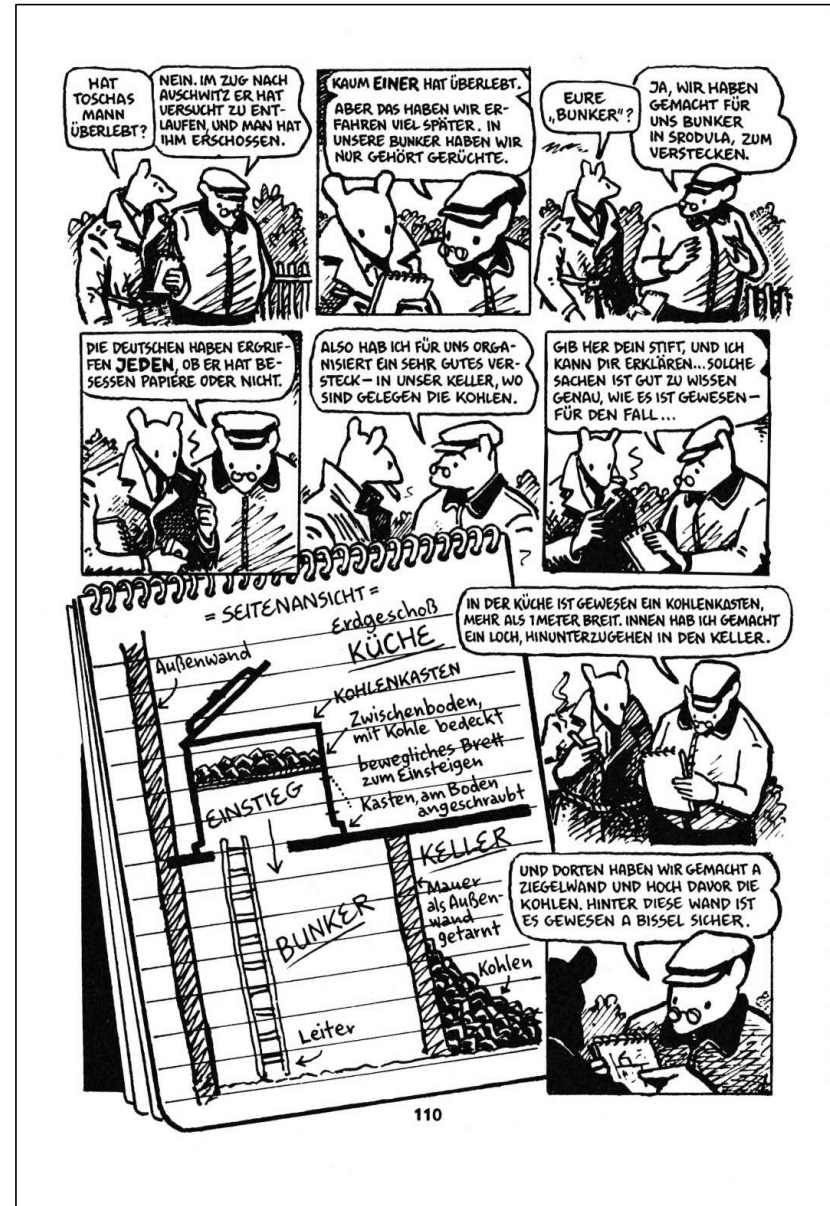



HERGÉ  
★  
TIM UND STRUPPI

# SCHRITTE AUF DEM MOND

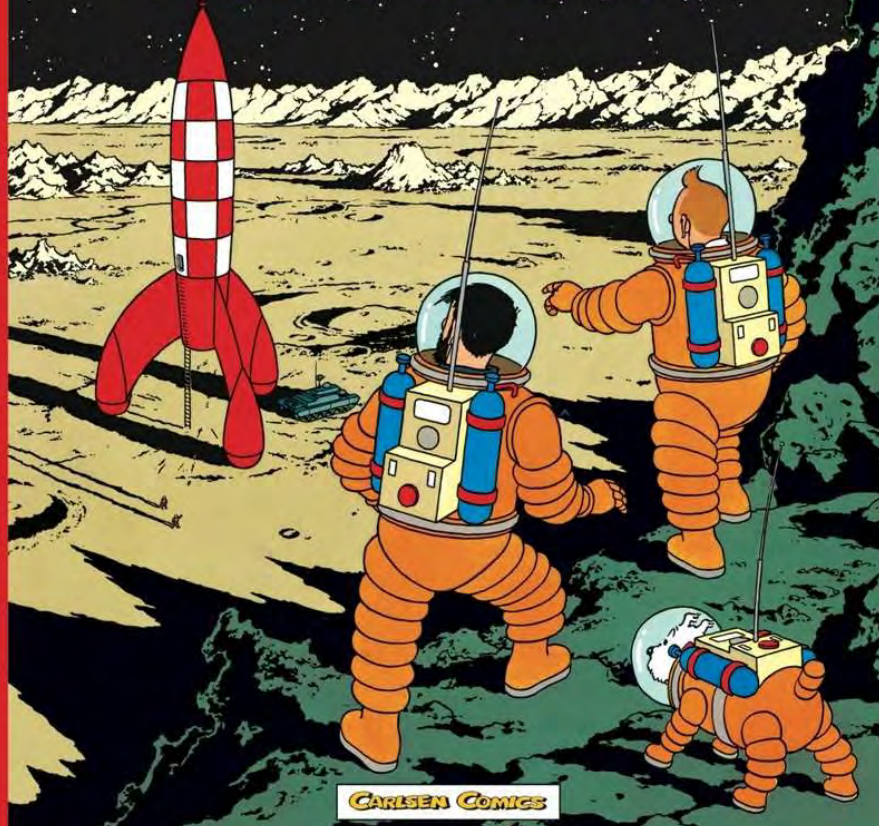

CARLSEN COMICS





R. GOSCINNY **Asterix** A. UDERZO

# Asterix DER GALLIER

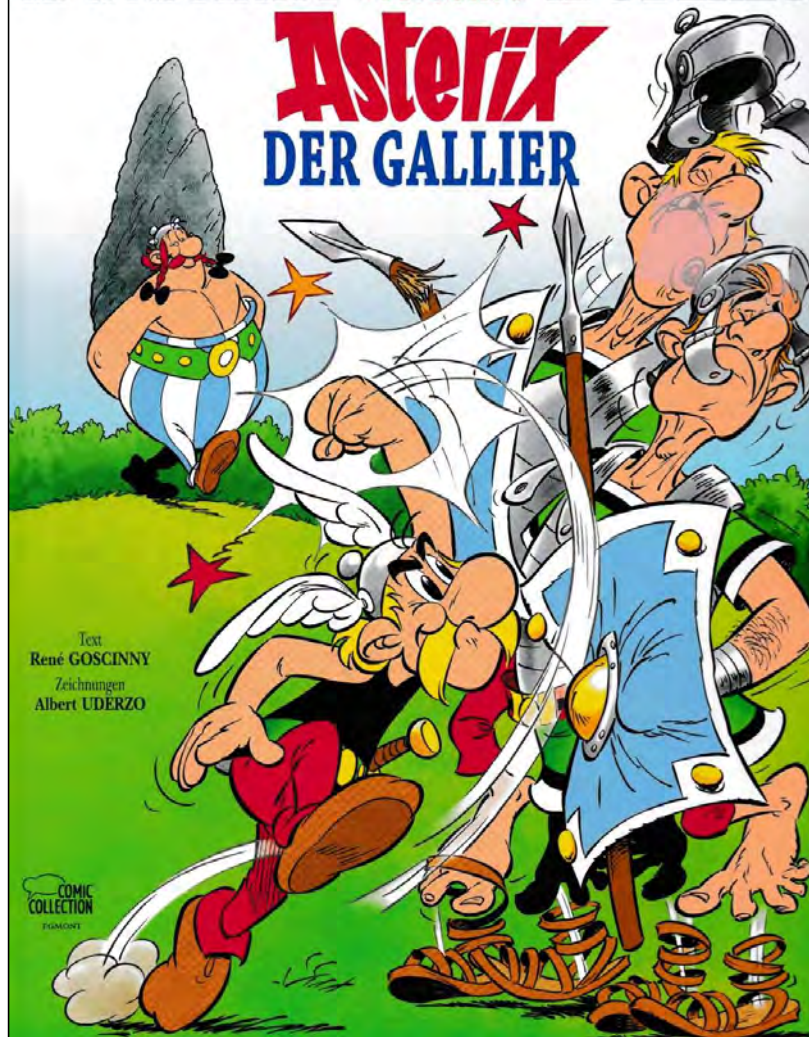

Text  
René GOSCINNY  
Zeichnungen  
Albert UDERZO

COMIC  
COLLECTION  
EGMONT





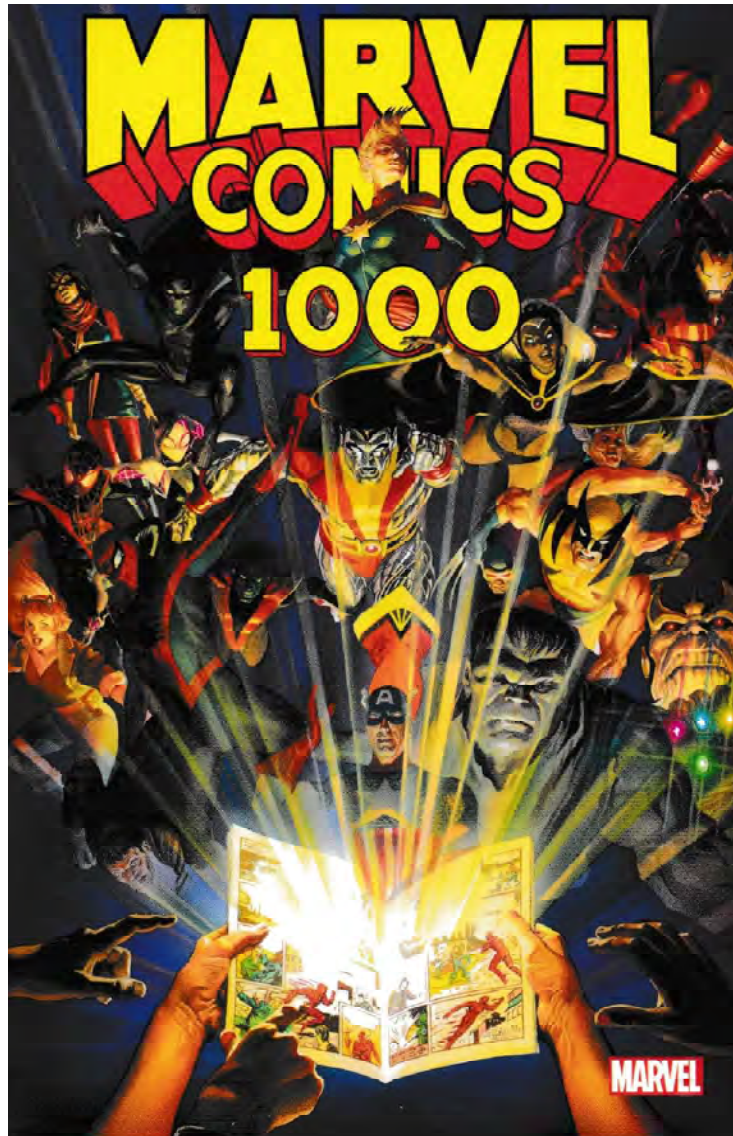

# FESTGEFAHREN

**DEREK LANDY** AUTOR  
**JESÚS ABURTOV** FARBEN  
**PACO MEDINA** ZEICHNER  
**ALEX RÖSCH** ÜBERSETZER

<p>DU HAST WIEDER DAHAU?</p> <p>WAS DENKST DU, HAST MIR IN ERNST GEDACHT, DASS ICH IN DIESEM SAAL NUR EIN MAL AUFTAUCHE?</p>	<p>OOH NEUN-PANEL-LAYOUT, WIE CLEVER VON UNS!</p>	<p>BRINGT EINEN SO RICHTIG IN STIMMUNG FÜR ERNSTE CHARAKTERSTUDIEN, NICHT WAHRE? SÜT, FANGEN WIR AN. STELL DEINE GROSSE FRAGE.</p> <p>DEADPOOL: WARUM TUST DU, WAS DU TUST?</p>
<p>SÜTTE FRAGE.</p> <p>GUUUUTE FRAGE.</p>	<p>DIE PANELS SIND SO ENG, DA KRÖBT MAN JA PLATZANGST, KIMPEL, WOSSEN DAS SEIN?</p> <p>BLEIBT KEIN PLATZ FÜR ACTION.</p>	<p>KAPAU!</p> <p>ICH HABE DEM KEINER GRAU IN DIE WEITESTEN GEHAUEN UND WIE MEISTES NICHT MAL GESEHEN, ODER?</p>
<p>IST HALT ALLES SEHR BEGRENZT, ICH WOLLT'S NUR MAL GESAGT HABEN.</p> <p>WIE WAR DEINE FRAGE NOCH MAL?</p>	<p>WAAAAAAAAH ... AU ... WARUM TUST DU, WAS DU TUST?</p> <p>WARUM ICH-?</p> <p>NM, ICH DENK, ICH BIN EIN BETRÜBER, DASS ICH SO WAS MACHE, HAT DAMIT ZU TUN.</p>	<p>WAS DENKST DU SIND WIR SCHON IM LETZTEN PANEL?</p> <p>OKAY, OKAY, GRUNDSÄTZLICH TU ICH DAS ALLES WEL ICH FÖRMLICH DARON BESSER BIEN OIR GOTT UNS GIBT DER PLATZ AUS ICH SAG JA DAS IST DAS PROBLEM MIT DEM NEUN-PANEL-QUATRSCH DA HAT MAN EINFACH NICHT GENÜG LUFT WIR HÄTTEN LIEBER NE AUFMACHERSITE GENOMMEN ICH SAG'S JA NUR LETZT MUSS DER LETTERER ES IRGENDWIE BEWÄHRTESCHEN TOT WIR LED MANN EGAL WAS WOLLTE ICH SAGEN KEINE ANKUNG ICH WEISS ES GAR NICHT MEHR DABEI HÄTTE ICH SO NE GUTE ANTWORT ECHT--</p> <p><b>2016</b> Der Deadpool-Film kommt in die Kinos.</p>

Quelle: Marvel



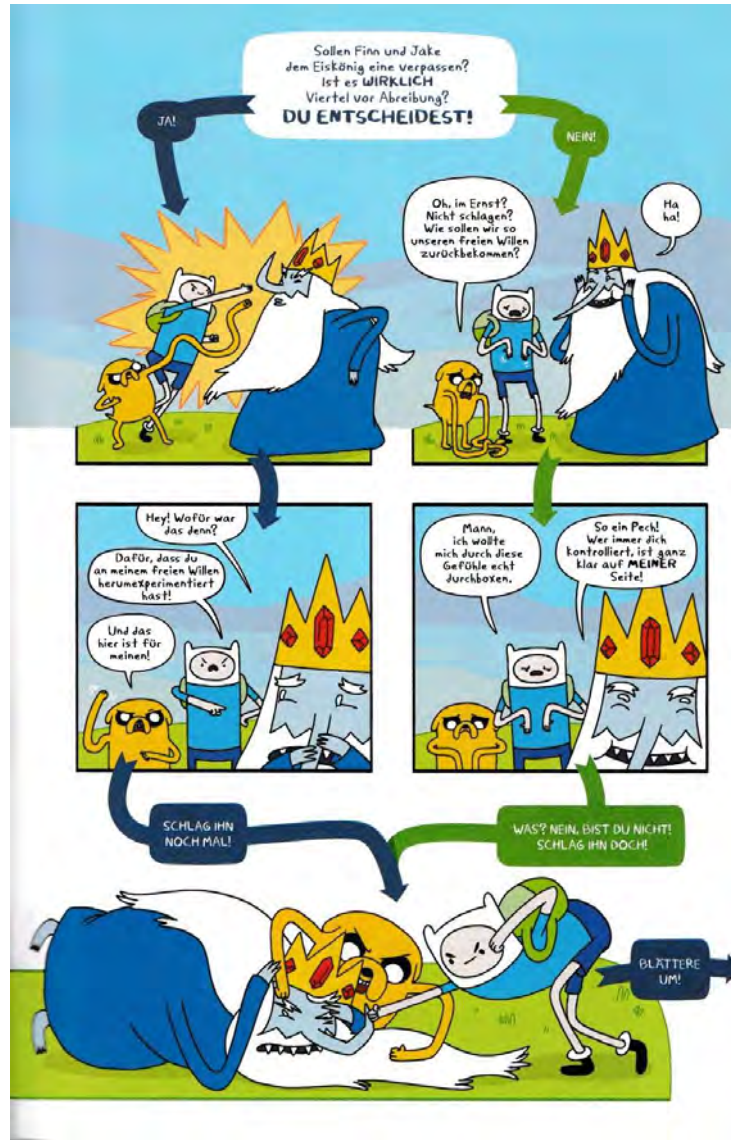

Quelle: panini comics



**SO G**  
DAS ULTIMATIVE ANI  
500 DINGE UND WIE MA



## Einen Bambuszaun errichten

258



Löcher für die Zaunpfosten graben.



Pfosten hineinstecken

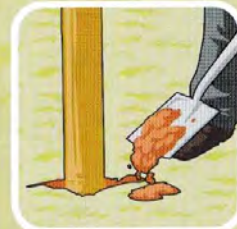

Löcher auffüllen; Erde festdrücken.



Querstreben zuschneiden.



Querstreben anbohren.



An den Pfosten schrauben.



Längstreben zuschneiden und aufstellen.



In den Boden schlagen.



Kreuzpunkte festbinden.



Konservierungsmittel auftragen.



Um eine natürliche Dichtung zu schaffen (und den Zaun haltbarer zu machen), Bambusstangen immer über einer Trennwand abschneiden.



Quelle: Carlsen; Joscha Sauer, 2010





FRANK FLÖTHMANN

# Grimms Märchen ohne Worte



# DER FROSCHKÖNIG



12



13



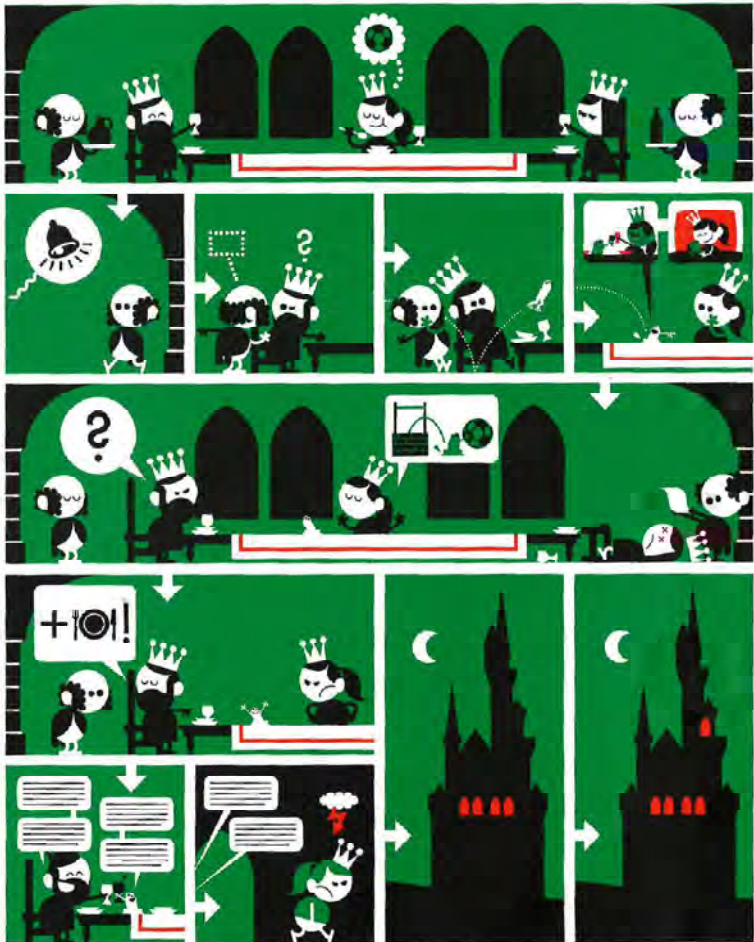

ENDE

## Und was ist mit Disney?

Klar, aber dann mit Erika Fuchs!

- Übersetzerin vieler der Disney Comics
- „Erfinderin“ des Inflektivs (Erikativ) „rülps“, „staun“, „wunder“
- ... arbeitete ähnlich wie wir

### DANIEL DÜSENTRIEB

**Bezug:** Erfinder

**Besonderheit:** zieht manchmal mit einem Handwagen durch die Stadt, um seine Erfindungen zu verkaufen

**Herkunft:** Enkel von Dübel Düsentrieb

**Lieblingsspeise:** Intelligenzbrotchen, belegt mit „Backsteinkäs“, Zwiebeln, Senf, Erdnussbutter und Tomatenketchup

**Status in Entenhausen:** Nicht alle seine Erfindungen werden gewürdigt, manche führen zu Schwierigkeiten mit den Nachbarn; gelegentlich Entenhausens Retter in der Not

**Lebensweisheit:** „Das einzige, was Spaß macht, ist Arbeit!“



Sie wollen mehr?



Frühjahr 2023



[www.erika-fuchs.de](http://www.erika-fuchs.de)



*Konventionen in Comics*

SIE  
SIND  
DRAN

## *Konventionen in Comics*

Konventionen? =

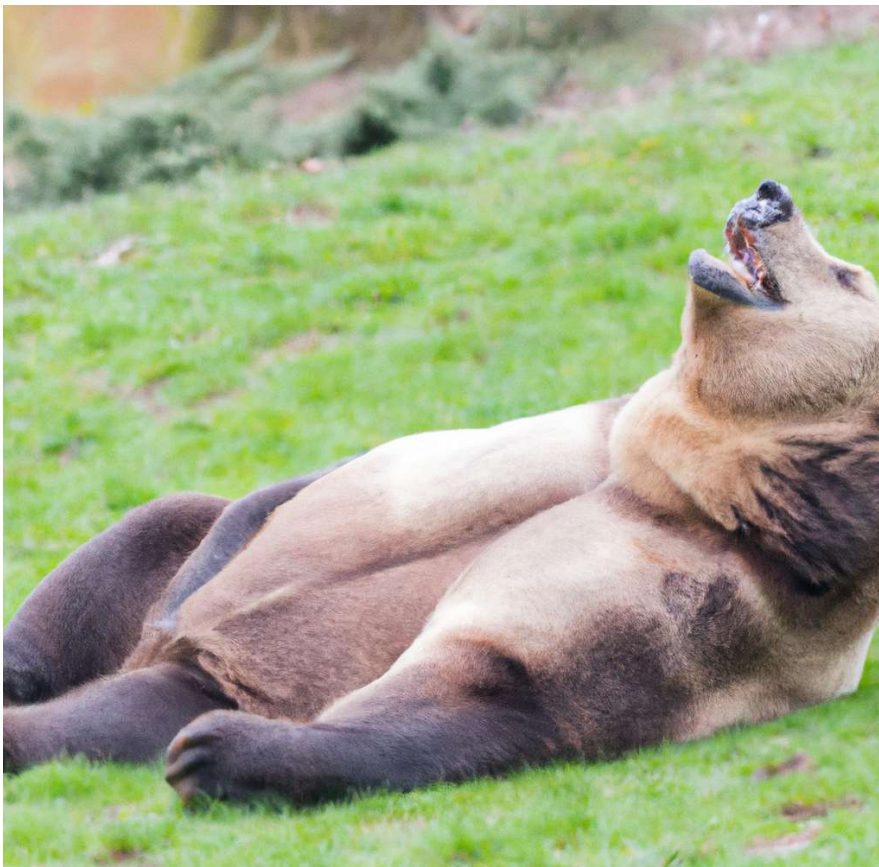

Quelle: <https://openai.com/product/dall-e-2>

der  
Erklärbar  
kann  
ausschlafen



*Konventionen in Comics*

FASSEN

WIR

ZUSAMMEN

## Konventionen in Comics

Text ○ ○ ○

- Boxen
  - Erzähler
  - Rahmenhandlung
  - zusätzliche Informationen (Zeit, Ortswechsel)
- Dialoge, Sprache, Gedanken
- ausgezeichnet mit
  - Schriftart, Farbe, ...
  - Container (Art der Sprechblase, Textfeld u.v.m.)



CBML  
ComicsML



<https://dcl.luddy.indiana.edu/cbml/>  
<http://comicsml.jmac.org/>



## ***Konventionen in Comics***

### Text

- Interjektionen
  - Empfindungswörter und Ausrufewörter
  - „aua“, „okay“, „hoppla“
- Onomatopoesie
  - sprachliche Nachahmung von außersprachlichen Schallereignissen
  - „Klick“, wenn etwas einrastet
- Inflektiv (Erikativ)
  - infinite und unflektierte Verbform
  - „rülps“, „staun“, „wunder“

Der will immer  
noch Text!



<https://tools.namerobot.de/languages>

## Konventionen in Comics

### Grafik

- Reduzierung und Vereinfachung
  - einfarbige Objekte oder
  - wenige harte Farbabstufungen
  - seltener pseudorealistische Farbverläufe mit Halbtonbilder
- Räumlichkeit
  - dicke und dünne Linien
  - harte schwarze Schatten
- dynamische Umriss
- Linienstil mit Information
  - leicht diffus: Vibration oder
  - doppelte Objektkanten: Erschütterung





# Konventionen in Comics

## Eigenschaften

- Symbolik
- Kombinationen mit anderen Konventionen

1



2



3



4



5



6



Quelle: Elemente aus ISO 7010, auf Basis ISO 3864



[www.iso.org/obp](http://www.iso.org/obp)

## *Konventionen in Comics*

### Dynamik

- Speed lines
- Unschärfe
- Phasen

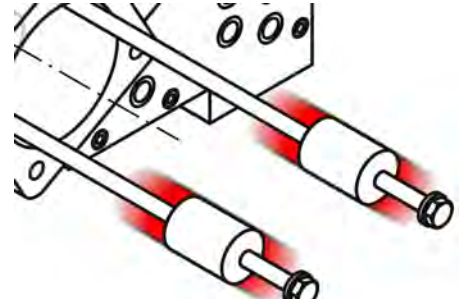
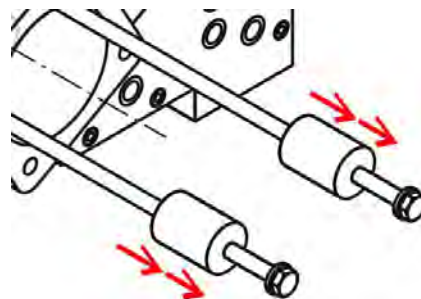
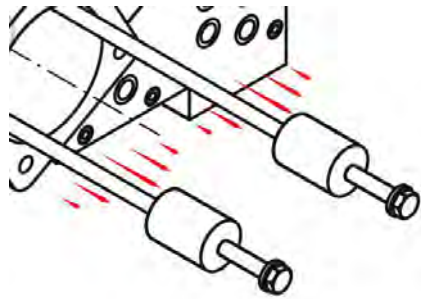



## Konventionen in Comics

### Dynamik

- Induktion

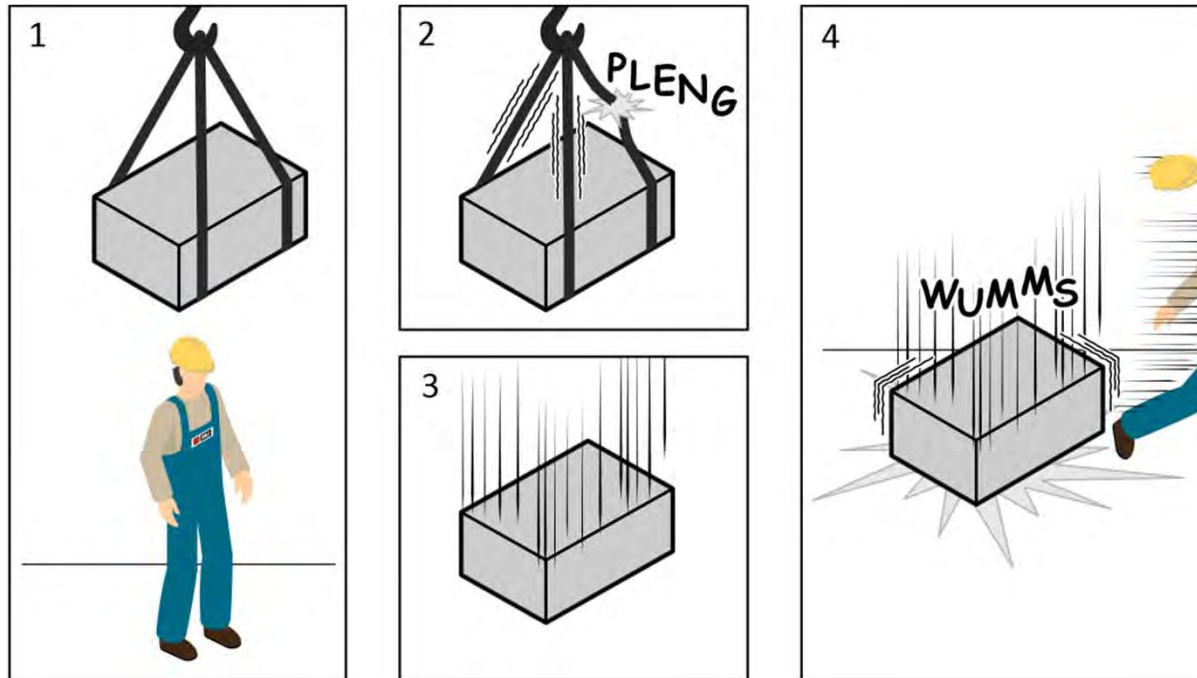

## *Konventionen in Comics*

### Personen



Ich



Einige



Tausende



Millionen



Alle

jemand



jeder



## *Konventionen in Comics*

### Personen

Technische Redakteure und Illustratoren:



fröhlich



traurig



amüsiert



zornig



verliebt



durcheinander



empört



erfreut



überrascht



Das Projekt  
ist fertig.

# Konventionen in Comics

## Personen

Pareidolie





# Konventionen in Comics

## Personen

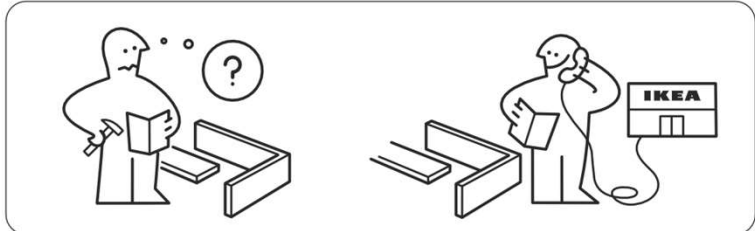
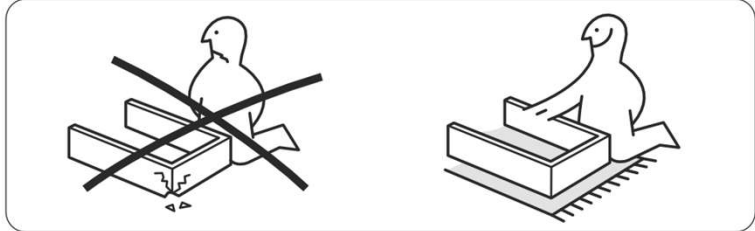
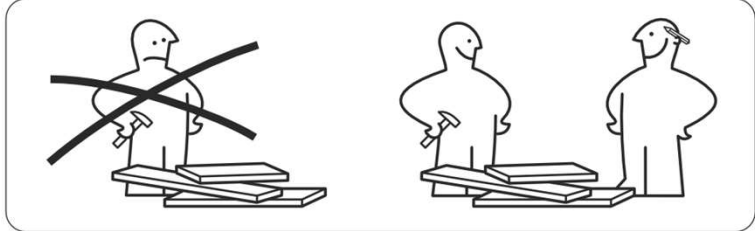
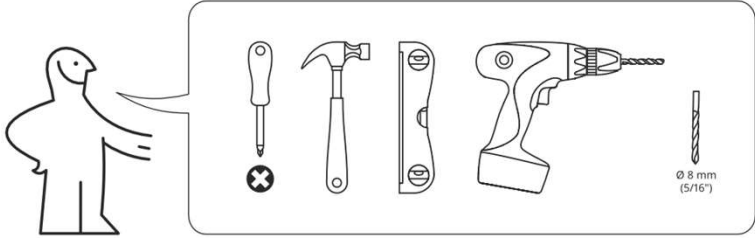

# Konventionen in Comics

## Story und Panels

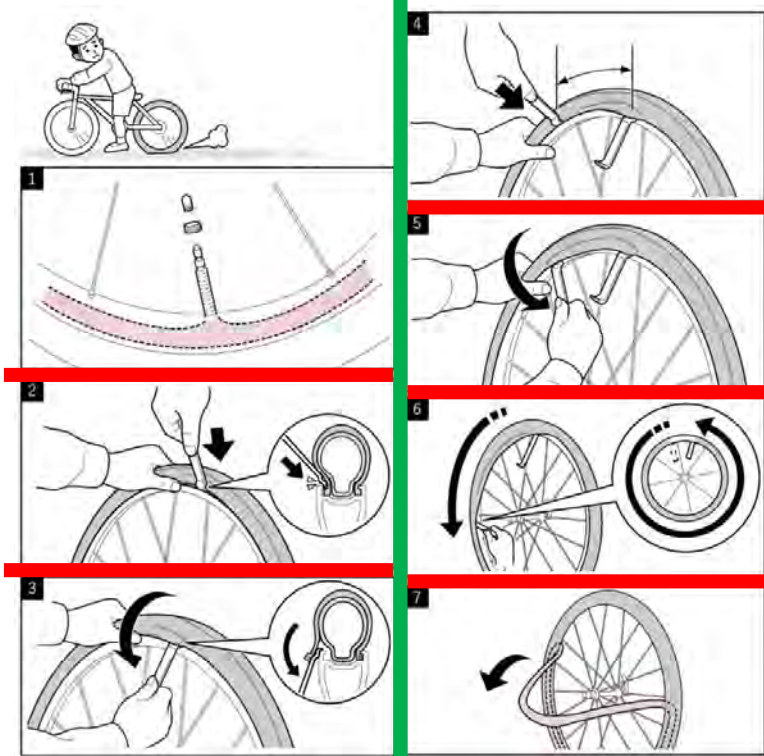
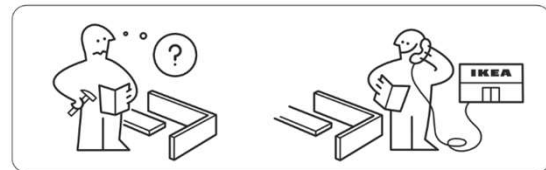
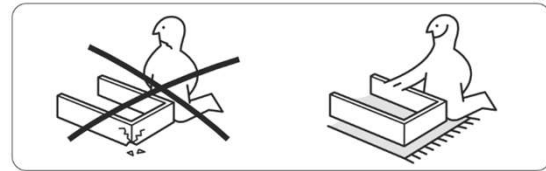
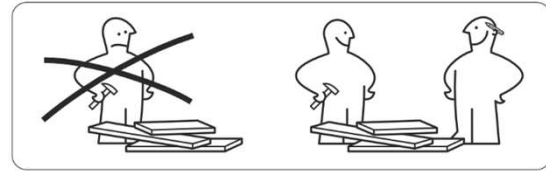
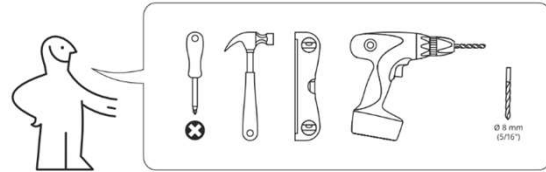

Quelle: [www.tairapromote.co.jp](http://www.tairapromote.co.jp), [www.ikea.de](http://www.ikea.de)



# Konventionen in Comics

## Story mit Panels und Induktion

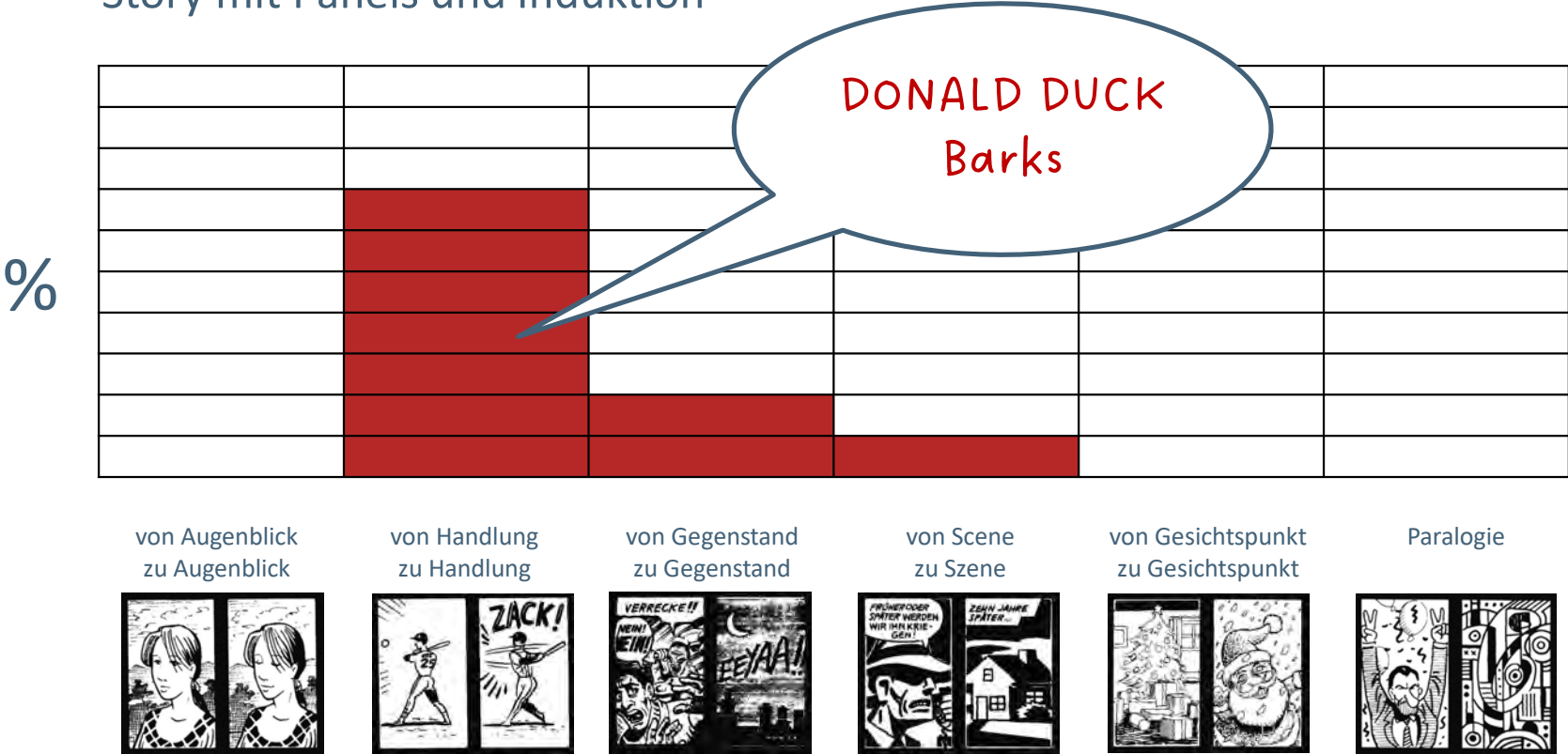

von Augenblick zu Augenblick



von Handlung zu Handlung



von Gegenstand zu Gegenstand



von Scene zu Szene



von Gesichtspunkt zu Gesichtspunkt



Paralogie



Quelle: Scott McCloud, Comics richtig lesen

# Konventionen in Comics

## Story mit Panels und Induktion

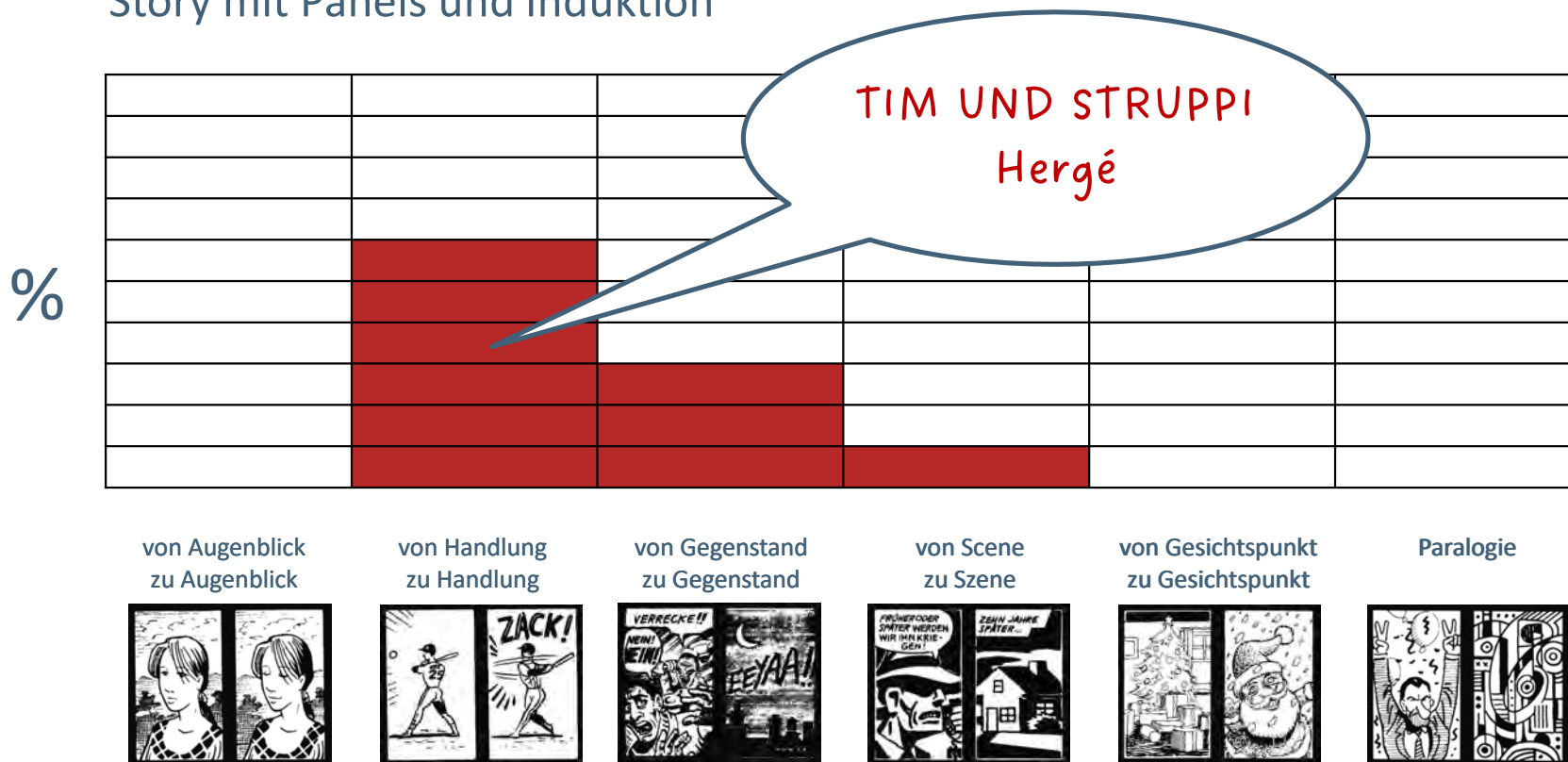

von Augenblick zu Augenblick



von Handlung zu Handlung



von Gegenstand zu Gegenstand



von Scene zu Szene



von Gesichtspunkt zu Gesichtspunkt



Paralogie

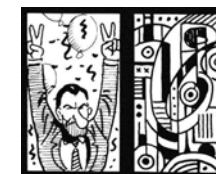

Quelle: Scott McCloud, Comics richtig lesen



# Konventionen in Comics

Story mit Panels und Induktion

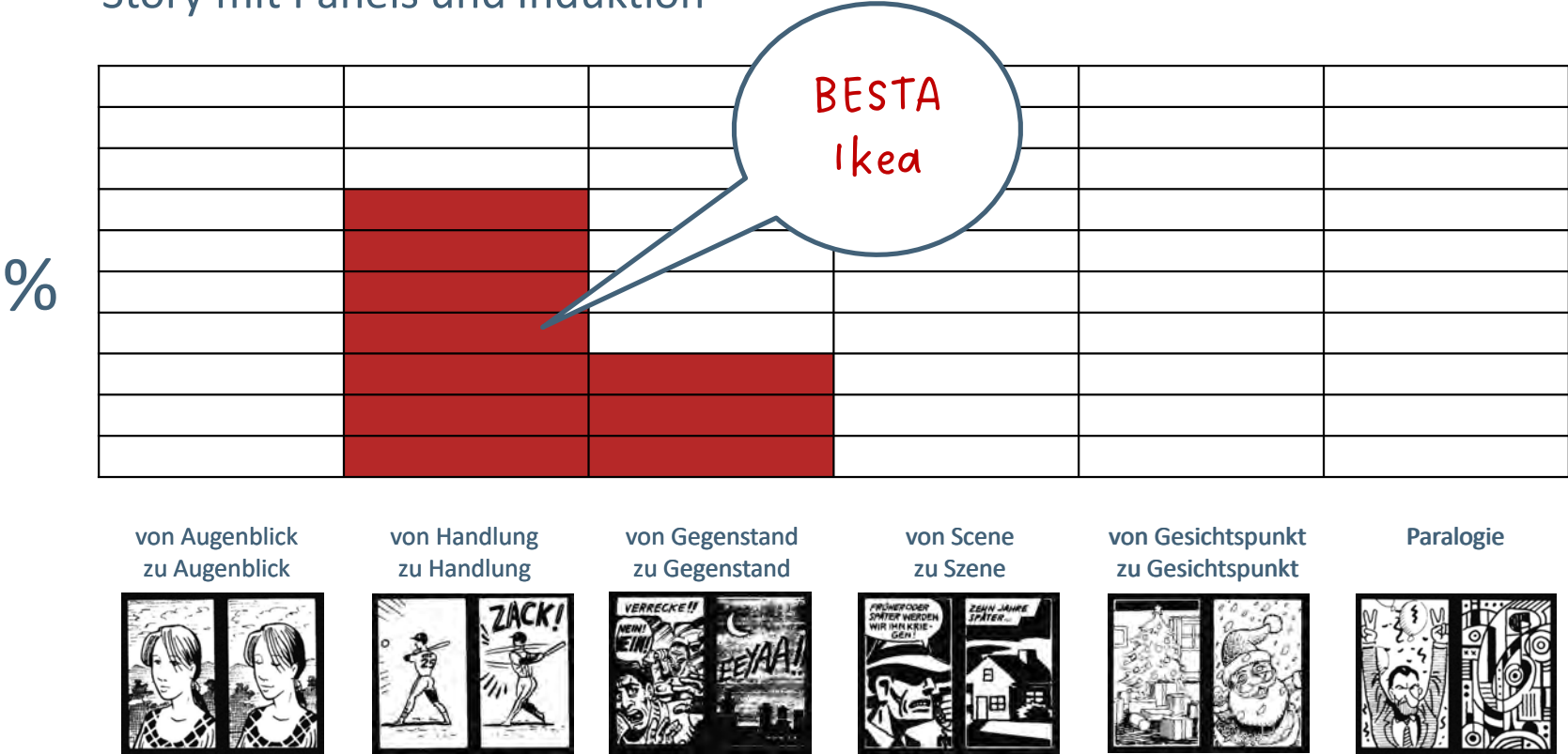

von Augenblick zu Augenblick



von Handlung zu Handlung

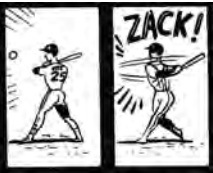

von Gegenstand zu Gegenstand



von Scene zu Szene



von Gesichtspunkt zu Gesichtspunkt



Paralogie



## *Konventionen in Comics*

### Story

- aus Leserichtung wird „Kommen“ und „Gehen“ und umgekehrt
  - ⇒ Richtung aus Kontext der Text-Bild-Kombination
  - ⇒ Richtung mit Pfeilen oder Zahlen

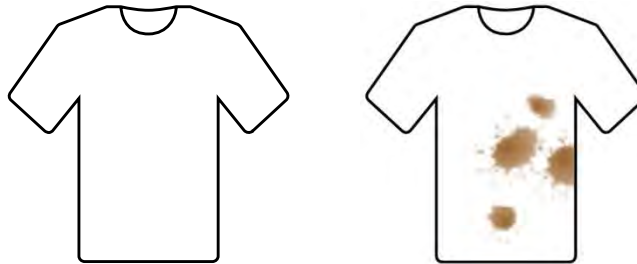

## *Konventionen in Comics*

### Story



Quelle: Boo Engstrand



*Machen wir nun alle Comics?*



*Inspiration  
/  
Adaption*



## Comic

- Information
- Unterhaltung
- ...

## Technische Kommunikation

- Information
- (Rechts-)Verbindlichkeit
- Sicherheit
- Benutzerfreundlichkeit
- Verständlichkeit
- ...

# Ein Blick in unsere Branche



## Fokker 100

Für Ihre Sicherheit  
For your safety



Quelle  
[https://de.wikipedia.org/wiki/Safety\\_Instruction\\_Card](https://de.wikipedia.org/wiki/Safety_Instruction_Card)



## Ein Blick in unsere Branche

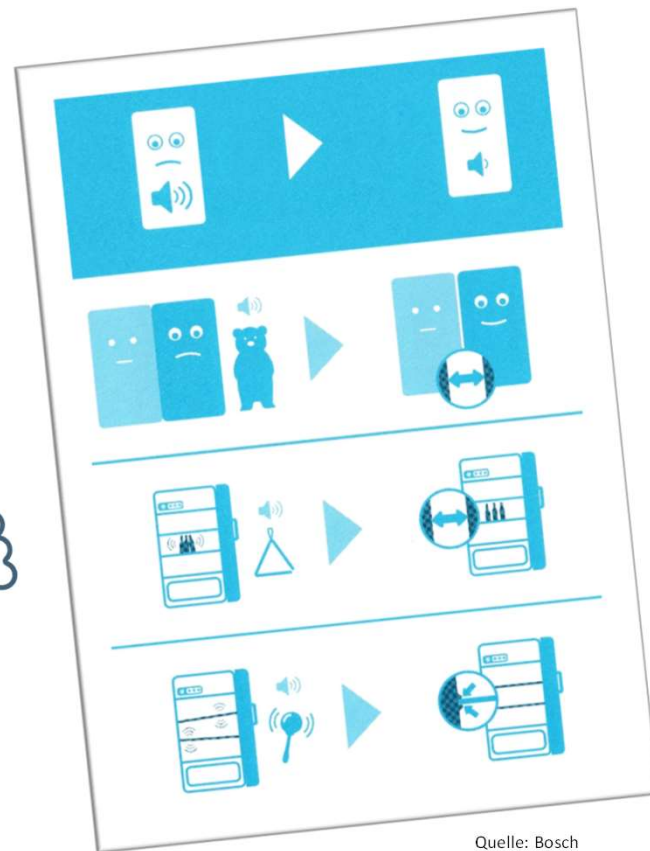
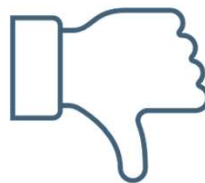
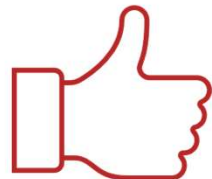
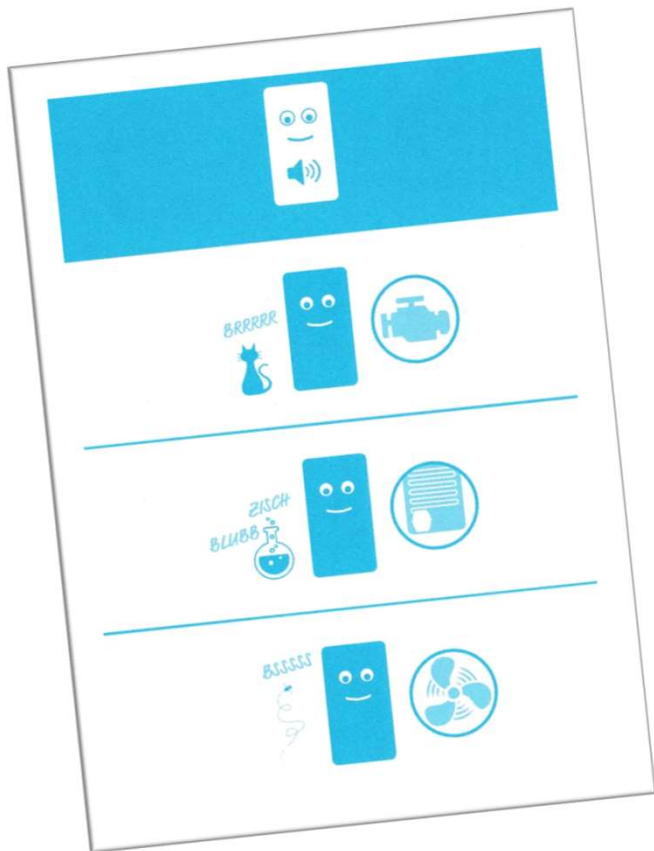

Quelle: Bosch

# Ein Blick in unsere Branche

**Hotgen**  
Coronavirus (2019-nCoV)- Antigenst-  
Gehörsanweisung  
*Für das Selbsttest*

**REF**  
HGCG13450101(17K6)  
HGCG13450100(51K6)  
HGCG13450101(20TK6)  
HGCG13450140(40TK6)

**PROBENTYPEN**

Kinder und Jugendliche unter 18 Jahren  
sollten von einem Erwachsenen  
beaufsichtigt werden.

**VERPACKUNGSGEHÄLT**

Gebrauchsanweisung SARS-CoV-2  
antigen test kassette

Röhrchen mit  
Extractionlösung Müllbeutel für  
Gefahrstoffe Steriler Einwegtupler  
für Probenentnahme

**DURCHFÜHRUNG**

- 1 Waschen und trocknen Sie  
sich die Hände gründlich,  
bevor Sie den Test  
durchführen.
- 2 Lesen Sie die gesamte  
Gebrauchsanweisung  
sorgfältig durch, bevor  
Sie mit dem Test  
beginnen.
- 3 Bitte scannen Sie den QR  
Code um  
das  
Anwendungsvideo  
ansiehen zu können.
- 4 Ziehen Sie die Tupferverpackung  
auf der Seite des Stoffs auf und  
entnehmen Sie den Tupfer.  
**VORSICHT!** Die textile Spitze des  
Tupfers nicht berühren.
- 5 Den Tupfer 15 cm vorsichtig in ein Nasenloch  
führen, bis ein leichter Widerstand spürbar ist.  
Mindestens 15 Sekunden mit leichtem Druck  
4-6-mal entlang der Nasenwand drehen.
- 6 Diesen Vorgang im anderen  
Nasenloch wiederholen.
- 7 Die farbige Kappe des Röhrchens  
öffnen und den Tupfer mit der Probe in  
das Röhrchen tauchen.



Quelle:  
Hotgen Coronavirus Antigenstest

## *etwas zur technischen Umsetzung*

### Gängige Grafikwerkzeuge ...

- Dick-Dünn-Linientechnik
- Farbverläufe als Flächen reduziert
- „Pointillizer“ für Halbtoneffekt
- variable Umsrisse
- „Wirkung“ = Speed lines
- funktionale Sprechblasen
- dynamische Freistellungen

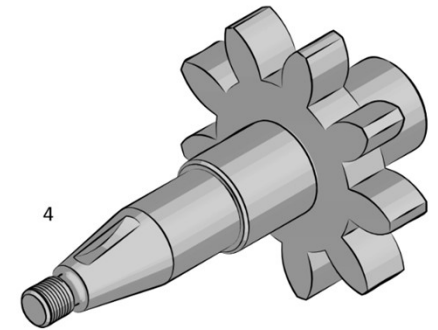
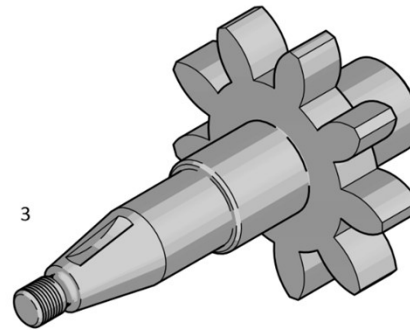
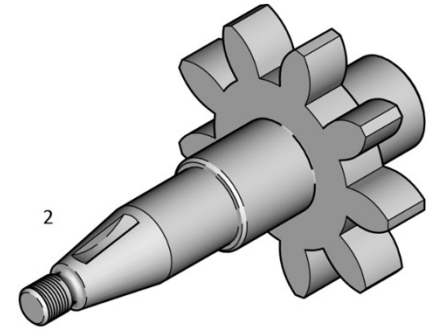
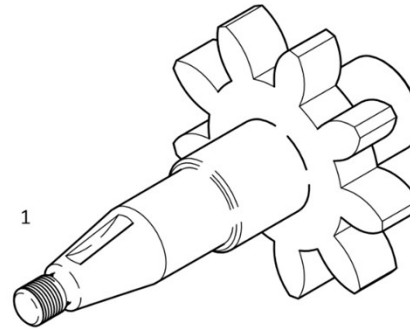



# etwas zur technischen Umsetzung

## Charakter

### How to mix a Peep.

Creating a character is easy! Use any product design tool like Sketch, Figma, XD, or Studio to mix nested components. There are over 584,688 possible combinations (yup, someone did the math!)



**Top them off**  
You can choose curly, long, short, or no hair at all.

**Add a feeling**  
Put an emotion on that beautiful face.

**Select a body**  
Body language is just as important!

**Give the gift of vision**  
Choose from clear lenses and sunnies.

**Add facial hair**  
Everyone loves a mustache—or beard, or...you get it.

**Change the colors**  
The black and white colors are just a starting point—you can customize them!



- [www.openpeeps.com](http://www.openpeeps.com)
- [undraw.co/illustrations](http://undraw.co/illustrations)
- [www.humaaans.com](http://www.humaaans.com)
- [www.opendoodles.com](http://www.opendoodles.com)



## *etwas zur technischen Umsetzung*

### Charakter

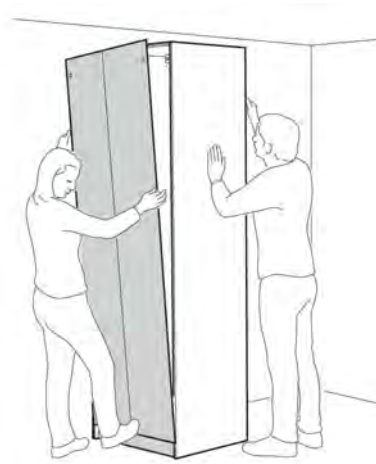

Quelle: [www.ikea.de](http://www.ikea.de)

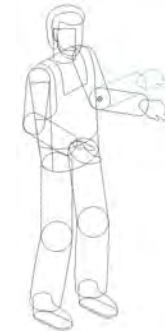
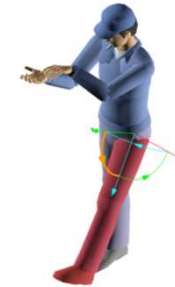
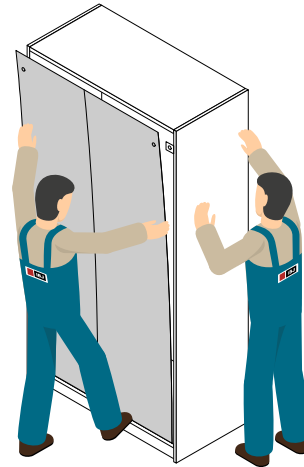

## etwas zur technischen Umsetzung

... und mehr



- Storyboards

[www.storytribeapp.com](http://www.storytribeapp.com)  
[www.storyboardthat.com](http://www.storyboardthat.com)  
[www.pixton.com](http://www.pixton.com)



Story  
Tribe

Pixton



- individuelle Schrift

[www.calligraphr.com](http://www.calligraphr.com)

calligraphr



- Comicfilter

[www.befunky.com](http://www.befunky.com)  
[www.vanceai.com/de](http://www.vanceai.com/de)  
[toonme.com](http://toonme.com)

befunky

VANCE AI

TOONME.COM

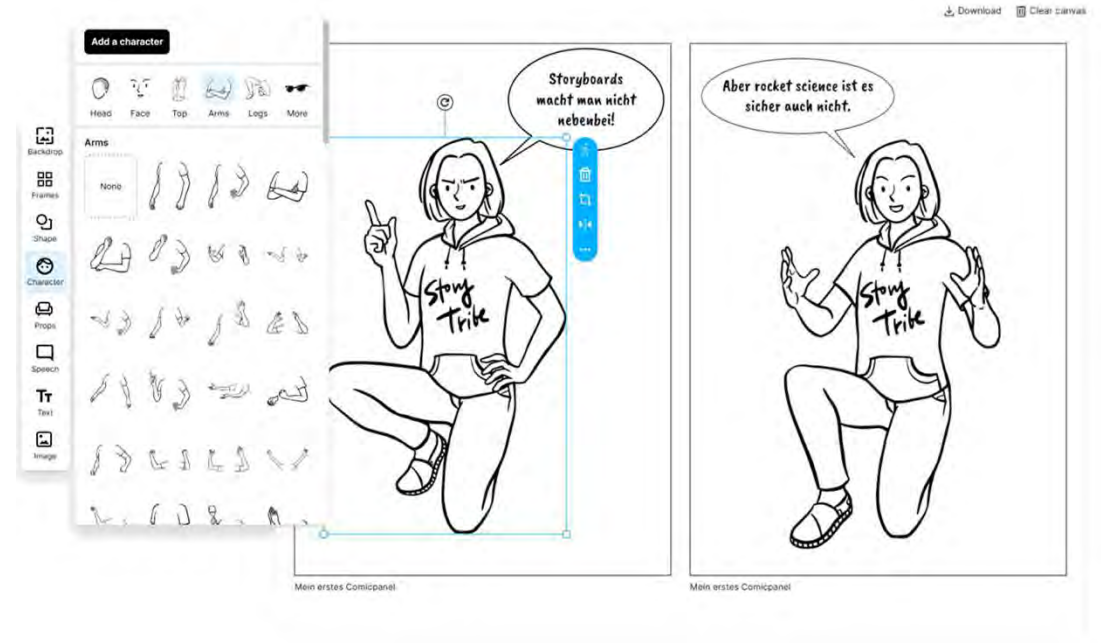



# GLÜKLIG WELT

© Inter IKEA Systems B.V. 2021

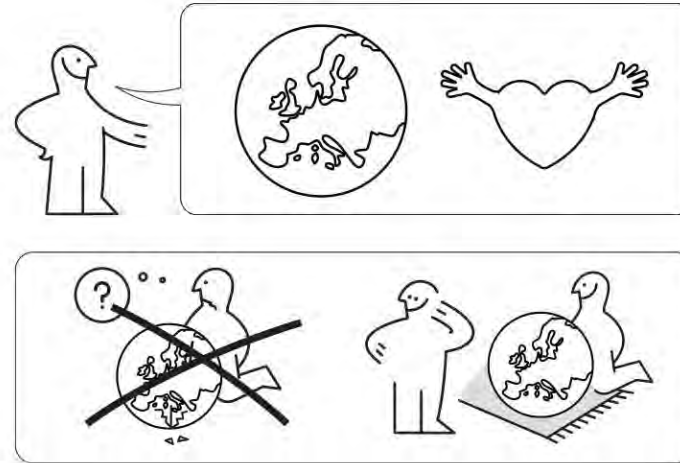

Ihre Meinung ist uns wichtig!  
Sagen Sie uns bitte,  
wie Ihnen der Vortrag gefallen hat.



Das Bewertungstool steht Ihnen  
auch noch nach der Tagung im  
Tagungsprogramm zur Verfügung!



Vielen Dank  
für Ihre Aufmerksamkeit.

**Marco Jänicke**

Dipl.-Ing. (FH) Maschinenbau

Kantatenweg 38

D-04229 Leipzig

Tel. (03 41) 4 24 12 71

Mobil (01 77) 4 95 15 23

[m.jaenicke@bravecroc.de](mailto:m.jaenicke@bravecroc.de)

[www.bravecroc.de](http://www.bravecroc.de)



# Visuelle, technische Kommunikation ... [www.bravecroc.de](http://www.bravecroc.de)



bravecroc

LEISTUNGEN

THEMEN

FAKTEN

ÜBER

KONTAKT

EN | DE

Suche...



## THEMEN

Die Technische Kommunikation entwickelt sich rasant. Mit knackig aufbereiteten Themen unterstützte ich Sie den Blick für das Wesentliche zu behalten und stelle Informationen bereit, den Kopf auf den Nagel treffen.

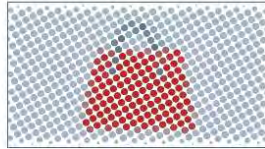

### Farben trotz Farbfehlsichtigkeit

Neben der subjektiven und kollektiven Wahrnehmung von Farben, spielt die objektive Möglichkeit jedes einzelnen Betrachters bei der Verarbeitung von Farben eine Rolle.

29. Mai 2022

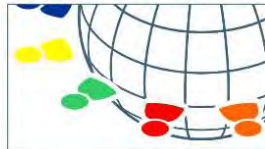

### Farben in verschiedenen Kulturen

Bei der Verwendung von Farben in der Technischen Kommunikation müssen wir die Interpretation der Farben in unterschiedlichen Kulturen im Blick haben.

16. Mai 2022

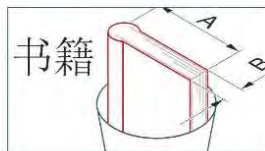

### Blick über den Tellerrand

Manchmal lohnt sich der Blick über den Tellerrand, in diesem Fall über den Rand der Reisschüssel. Was wir da sehen, ist ein Styleguide für technische Dokumente in Chinesisch und für...

29. März 2022

### Neue Beiträge

- Projektion? Mercator!
- Mach's wie da Vinci
- Farben trotz Farbfehlsichtigkeit
- Farben in verschiedenen Kulturen
- Blick über den Tellerrand

### Beliebte Beiträge

- Das Buch für die Technische Illustration
- Marco Jänicke
- Vorträge und Workshops
- Sicherheitszeichen Farben
- Der Mensch nach ISO 3864